



# CARACTÉRISTIQUES TECHNIQUES TECHNICAL DESCRIPTION

Capacités outils		Tools capacity
Longueur maximale de l'outil (en fabrication) Maximum tool length (grinding)	mm	350
Longueur maximale de l'outil (en affutage) Maximum tool length (sharpening)	mm	>500
Diamètre maximal de l'outil Maximum tool diameter	mm	300
Poids maximal de l'outil (entre pointe) Maximum tool weight	kg	≈ 50
Diamètre maximal de la meule (avec attachement HSK50) Maximum wheel diameter (with HSK50 attachment)	mm	300
Spécifications machine		Machine specification
Course axe X (vertical) X axis course (vertical)	mm	500
Course axe Y (horizontal) Y axis course (horizontal)	mm	500
Course axe Z (perpendiculaire) Z axis course (perpendicular)	mm	620
Course axe A (porte outil) A axis course (clamping tool)	mm	-∞/+∞
Course axe B (porte électrobroche) B axis course (electrospindle holder)	deg	-45 / +200
Vitesse axe X (vertical) X axis speed (vertical)	m/min	30
Vitesse axe Y (horizontal) Y axis speed (horizontal)	m/min	30
Vitesse axe Z (perpendiculaire) Z axis speed (perpendicular)	m/min	30
Vitesse axe A (porte outil) A axis speed (clamping tool)	t/mn	600
Vitesse axe B (porte électrobroche) B axis speed (electrospindle holder)	t/mn	120
Résolution		Accuracy
Axes X, Y, Z axis	mm	0,0001
Axes A, B axis	deg	0,0001

Systeme de lecture par codeur ou règle de mesure HEIDENHAIN (sur demande)  
Reading system encoder or linear scale HEIDENHAIN (on request)

Données machine/électrobroche	Machine & electrospindle performances	
Puissance électrobroche / Electrospindle power	KW	10 à 25
Vitesse max électrobroche / Electrospindle speed	t/mn	12000 à 20000
Fixation des meules / Wheel attachment		HSK50, HSK63

Dimensions	Dimension	
L x l x h / Length x width x height	mm	2625 x 1600 x 2760
Poids total / total weight	kg	5000



**SMP TECHNIK FRANCE**  
122 rue Pasteur - ZAC du Bois Chevrier  
69780 TOUSSIEU FRANCE  
Tel. : +33 4 72 15 51 70  
Tel.2 : +33 4 72 15 51 71  
Email : smp@smp.fr  
www.smp.fr

**SMP TECHNIK CHINA**  
Ph : +86 1381 7233 721  
E-mail : cguillot@qq.com

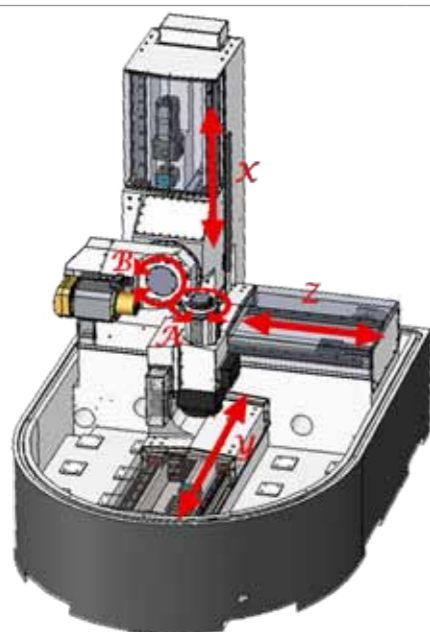

Changeur d'outil Tool changer	
Capacité / Capacity	120 outils / tools
Diamètre / Diameter	3 > 16 mm
Longueur max. / Max length	150 mm

Changeur de meules Wheel changer	
Stations	6 > 12



\*Informations non contractuelles



## AFFÛTEUSE & RECTIFIEUSE VERTICALE 5 AXES 5 AXIS VERTICAL GRINDING

